

Megfelelőségi nyilatkozat:

Mi, **Momert Zrt.**

H-2400 Dunaújváros, Papírgyári út 12-14.
Tel.: + 36 / 25 / 555-100, Fax: + 36 / 25 / 555-199
E-mail: info@momert.hu, Web: www.momert.hu

Kijelentjük, hogy a termék, amelynek:

Neve: Momert, **Modell:** 2061, **Megnevezése:** Kenyérpirító

Megfelel az alábbi normáknak:

alacsony feszültség direktíva: 2006/95/EC
EN 60335-2-9:2003+A1:04+A2:06+A12:07
EN 60335-1:2002+A11, A1:04+A12,A2:06+A13:08, EN 62233:2008
EMC 2004/108/EC, EN 55014-1:2006, EN 55014-2:1997+A1
EN 61000-3-2:2006, EN 61000-3-3:1995+A1+A2
ROHS 2002/95/EC

Dunaújváros, 2010. január 21.
Momert Zrt.



Baritsa Tamás
Kereskedelmi Igazgató



Declaration of conformity:

We, **Momert Co. Ltd.**

H-2400 Dunaújváros, Papírgyári út 12-14.
Phone.: + 36 / 25 / 555-100, Fax: + 36 / 25 / 555-199
E-mail: info@momert.hu, Web: www.momert.hu

Declare that product:

Name: Momert, **Model:** 2061, **Description:** Toaster

Is in conformity with the following standards:

low voltage directive 2006/95/EC
EN 60335-2-9:2003+A1:04+A2:06+A12:07
EN 60335-1:2002+A11, A1:04+A12,A2:06+A13:08, EN 62233:2008
EMC 2004/108/EC, EN 55014-1:2006, EN 55014-2:1997+A1
EN 61000-3-2:2006, EN 61000-3-3:1995+A1+A2
ROHS 2002/95/EC

Dunaújváros, 2010. January 21.
Momert Co. Ltd.

Tamás Baritsa
Chief Commercial Officer

H
HASZNÁLATI UTASÍTÁS
KENYÉRPÍRÍTÓ
MODELL 2061

GB
INSTRUCTIONS FOR USE
TOASTER
MODEL 2061

SK
NÁVOD NA OBSLUHU
HRIANKOVAČ
2061

CZ
NÁVOD K POUŽITÍ
TOPINKOVAČ
2061

PL
INSTRUKCJA OBSŁUGI
TOSTER
2061

RO
INSTRUCȚIUNI DE UTILIZARE
APARAT DE PRĂJIT PÂINE
2061

SRB
UPUTSTVO ZA UPOTREBU
TOASTER
MODEL 2061

SLO
NAVODILA ZA UPORABO IN
GARANCIJSKI LIST
OPEKAČ KRUHA
2061

EE
KASUTUSJUHEND
RÖSTER
MUDEL 2061

LV
MOMERT
LIETOŠANAS PAMĀCĪBA
TOSTERIS
MODELIS 2061

Használati utasítás

Kenyérpirító

Modell 2061

Köszönjük, hogy Momert terméket vásárolt, és kívánjuk, hogy készülékünket hosszú ideig és megalégedéssel használja.

A készülék első használatba vétele előtt fi-gyelmesen olvassa el a használati utasítást, és őrizze meg későbbi használatra is! Gondoskod-jon róla, hogy a használati utasítást a készüléket használó más személyek is elolvassák!

BIZTONSÁGI ÓVINTÉZKEDÉSEK:

- A kenyérpirító használatakor kérjük, tartsa be a következő óvintézkedéseket.
- A készüléket mozgásukban korlátozott és csökkent mentális képességgel vagy a készülék használatára vonatkozó tudással és gyakorlattal nem rendelkező személyek (beleértve a gyerekek is) nem használhatják, kivéve ha a felügyeletük biztosított vagy a biztonságukért felelős személy által készülékhasználatra vonatkozóan utasítást adtak. Ügyelni kell arra, hogy a gyerekek ne játszanak a készülékkel.
- Használat előtt bizonyosodjon

meg róla, hogy a hálózati csatlakozó és a készüléken feltüntetett feszültség értéke megegyezik. Csak megfelelő feszültségű, földelt csatlakozóba dugja be a készüléket!

- Ne hagyja a kenyérpirítót felügyelet nélkül használat közben!
- Ne tegye a vezetéket éles tárgyak, hőforrás vagy gyúlékony anyagok közelébe!
- Ne helyezze a készüléket forró felületre, vagy annak közelébe!
- Ne húzza ki a készüléket a vezetéknél fogva a hálózati csatlakozóból, vagy vizes kézzel!
- Használat közben ne engedjük a gyermekeket a készülékhez érni a sérülések elkerülése végett!
- Húzza ki a készüléket a hálózati csatlakozóból, ha a vezeték megsérült, vagy ha a készülék leesett, vagy bármilyen más hibát észlel!
- **B e k a p c s o l á s e l ő t t** bizonyosodjon meg róla, hogy a kenyérszeletek nem szorulnak bele a kenyérpirító nyílásaiba! Ha ilyen előfordul húzza ki a készüléket és vegye ki a kenyérszeleteket!
- Figyelem: Ha a kenyér esetleg odaég a készülékben, ne érjen hozzá a készülékhez szabad kézzel!
- A kenyérpirító egyes részei átforrósodhatnak használat

közben, különösen a nyílások. Legyen óvatos, nehogy megégesse magát! Használja a szabályzó gombot vagy a működtető gombokat!

- Ne tegye bele az ujjait, vagy fém tárgyat (pl. kést vagy villát) a kenyérpíró nyílásaiba!
- A készüléket csak vízszintes, egyenletes felületen használja!
- Ne pirítson kenyeret becsomagolva!
- Ne fedje le a nyílásokat működés közben!
- Mindig húzza ki a készüléket a hálózati csatlakozóból tisztítás előtt!
- Soha ne merítse folyadékba!
- A készülék működtetéséhez nem szabad külső időzítő kapcsolót vagy külön távvezérlő rendszert használni.
- A nem megfelelő használat veszélyforrás lehet. A nem megfelelő használat vagy javítás miatti felelősséget a gyártó és a forgalmazó nem vállalja!
- Ne használja szabadban!
- A készülék csak háztartásban használható, kereskedelmi célokra nem.
- Amennyiben a vezeték megsérül, csak megfelelő szakember vagy szerviz végezhet javítást.
- Tartsa távol a készüléket faltól, függönyöktől és más gyúlékony anyagoktól használat közben!
- Ne kapcsolja be a készüléket

kenyér nélkül!

UTASÍTÁSOK A HASZNÁLATHOZ

1. Általános leírás

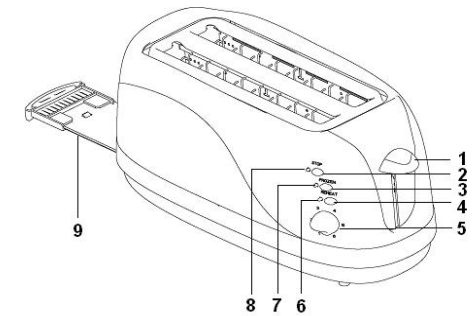

1. Bekapcsoló gomb: nyomja le a készülék bekapcsolásához.
2. Stop gomb: nyomja le a pirítás megszakításához.
3. Kiolvasztó gomb
4. Újramelegítés gomb
5. Időzítő kapcsoló: barnítási fokozatot állíthatja vele, a nagyobb szám a sötétebb színt jelenti
6. Újramelegítés jelzőfény
7. Kiolvasztás jelzőfény
8. Be/Kikapcsolás jelzőfény
9. Morzsatálca

2. Barnítási fokozat kiválasztása

Fokozat	Kenyér típusa
1-3	vékony kenyérszelet
3-5	normál kenyérszelet
5-6	fagyasztott kenyérszelet

3. A készülék használata

Állítsa be az időzítő kapcsolót, majd helyezzen kenyérszeleteket a nyílásokba (a szeletek nagysága nem haladhatja meg a 15 mm-t, mert beleszorulhatnak a készülékbe)! Nyomja le a bekapcsoló gombot, így a pirítás elkezdődik. Miután a pirítási folyamat befejeződik (a szeletek a beállított fokozatra megfelelőek lesznek) a készülék a kenyérszeleteket automatikusan kiemeli.

JAVASLAT:

Az első használat előtt állítsa be hármas fokozatra a készüléket, majd kapcsolja be a készüléket kenyér nélkül. Így a fűtőszál védőbevonata eltávolítható, jelentkezhet enyhe füst, ez normális. Javasolt a megfelelő szellőztetés. Ezután hagyja lehűlni a következő használat előtt!

TISZTÍTÁS:

- Tisztítás előtt mindig kapcsolja ki a készüléket, hagyja lehűlni és húzza ki a hálózati csatlakozóból!
- Mindig távolítsa el a morzsákat, vagy beragadt kenyérdarabokat a nyílásokból, húzza ki a morzsatálcát és távolítsa el a morzsákat!

Külső tisztítás:

Törölje át a pirító külső felületét nedves, puha ruhával, majd törölje szárazra! Ne használjon szemcsés anyagokat, vagy durva felületű szivacsot, mert megsértheti a készülék felületét.

JAVÍTÁS:

- Tilos a készüléket vagy a vezetékét szétszerelni. Ha bármilyen probléma merül fel, csak szervizben szabad javíttatni.
- Ha használat közben bármilyen problémát észlel, kapcsolja ki a készüléket és vigye szervizbe. Itt leellenőrzik, hogy használható-e biztonságosan.

MŰSZAKI ADATOK:

Feszültség: 230V/50Hz

Teljesítmény: 1300W

KÖRNYEZETVÉDELEM:

- A csomagoló anyagokat és a régi háztartási gépeket adja le az újrafeldolgozással foglalkozó gyűjtőhelyeken.
- A készülék kartondobozát a papírhulladékgyűjtő konténerbe dobja ki.
- A műanyag zacskókat (PE) tegye a műanyagok hulladékgyűjtő konténerébe.

Garantijas karte

Pircējam ir tiesības pieteikt pretenziju, ja ir ievēroti visi ierīces lietošanas noteikumi, ierīce lietota tikai mājas apstākļos, liedzot apkārtējās vides iedarbību uz ierīci. Precēs transportēšanu uz remontdarbnīcu veic Pircējs par saviem līdzekļiem. Bojājumu gadījumā ierīce ir jānodod remontdarbnīcā pilnā komplektācijā, iepakojumā, pievienojot pirkuma apliecinājumu - veikala kases čeku vai preču pavadzīmi-rēķinu. Pretenzijas pieteikšanas laiks – 24 kalendārie mēneši no precēs nopirkšanas brīža. Defekts tiek novērtēts „Patērētāju tiesību aizsardzības likumā” noteiktā kārtībā un termiņā – 30 kalendārajās dienās. Komplektējošo detaļu pasūtīšanas gadījumā remonta termiņa pagarināšana tiek papildus saskaņota ar Pircēju.

Preces nosaukums:	_____
Modelis:	_____
Veikals:	_____
Pirkuma datums:	_____
Pārdevēja paraksts un veikala zīmogs:	_____
Pircēja paraksts:	_____

Sia „PRO Trading”:

- sniegs bezmaksas konsultācijas ierīces ekspluatācijas jautājumos;
- veiks ierīces remontu tās garantijas laikā, ja tiek uzrādīts pareizi aizpildīts pirkuma apliecinājums ar veikala kases čeku vai preču pavadzīmi- rēķinu;
- mainīs izstrādājumu pret jaunu, ja noteiktajā pretenziju pieteikšanas laikā ir veikti trīs remonti vai ir apstiprinājies remonta neiespējamība.

Sia „PRO Trading” anulēs saistības, ja:

- Pircējs nav ievērojis ierīces lietošanas instrukciju/pamācību;
- Ierīcei konstatēti mehāniski radīti bojājumi;
- Pircējs nevar uzrādīt ierīces pirkuma apliecinājumu - veikala kases čeku vai preču pavadzīmi-rēķinu;
- Ierīcei konstatēti garantijas plomba bojājumi, konstatēts nesankcionēts ierīces remonts vai nepareizi veikta ierīces uzstādīšana/ pieslēgšana;
- Bojājumi radušies neparedzētu, stihisku apstākļu vai elektriskā tīkla sprieguma nestabilitātes dēļ, mitruma, kaitīgu vielu, kukaiņu un kādu priekšmetu iedarbības rezultātā;
- Ierīce izmantota profesionālos nolūkos, ignorējot lietošanas instrukciju/pamācību.

Ierīci nemaina, ja konstatēti mehāniski bojājumi, ja veiktas izmaiņas dizainā, ja ir bojāti ierīces piederumi, ja tā ir nolietota. Bezmaksas remontā neietilpst ierīces tīrīšana, eļļošana, sildelementa atkalīošana (ūdens vārīšanas ierīcēm), tehniskā apkope, asmeņu regulēšana (matu griešanas ierīcēm), saplīsušu stikla daļu vai nodilumam pakļautu detaļu nomaināšana. Šādi darbi tiek veikti par maksu.

Garantijas servisa pakalpojumi: Sia "PRO Trading", Katlakalna ielā 9, Rīgā, tālr.66051788, www.protrading.lv

iespējams, sadegs ražošanas procesā izmantotās ierīces aizsargsmērvielas. Iespējama viegla dūmošana.

TĪRĪŠANA UN APKOPE:

Pirms tīrīšanas vienmēr atvienojiet ierīci no elektrotīkla. Ļaujiet ierīcei atdzist. Ierīces virsmu drīkst tīrīt, izmantojot tikai un vienīgi mitru drānu! Nepielietojiet nekādus tīrīšanas līdzekļus vai cietus priekšmetus, jo tādējādi var tikt sabojāta ierīces virsma!

Nekādā gadījumā neveiciet ierīces tīrīšanu zem tekoša ūdens, neskalojiet to un neiegremdējiet ūdenī!

REMONTS UN TEHNISKĀ APKOPE:

Jebkādu ierīces tehnisko apkopi vai remontu, kas ietver piekļūšanu ierīces iekšējiem komponentiem, drīkst veikt tikai un vienīgi profesionāls tehniskā apkalpošanas centra personāls.

VIDES AIZSARDZĪBA:

• Iepakojuma materiāls un nokalpojušas ierīces ir jānodod otrreizējai izejvielu pārstrādei!

- Kaste, kas paredzēta produkta pārvadāšanai, ir jāizvieto atkritumos, ievērojot atkritumu šķirošanas principus!
- Polietilēna maisiņi ir jānodod otrreizējai izejvielu pārstrādei!

Ierīces izvietošana atkritumos pēc tās kalpošanas laika beigām:

 Simbols uz ierīces vai tās iepakojuma norāda, ka šo ierīci nedrīkst izvietot atkritumos kopā ar mājsaimniecības atkritumiem. Tā ir jānodod speciālajos elektrisko un elektronisko ierīču savākšanas punktos otrreizējai izejvielu pārstrādei. Nodrošinot pareizu šī ražojuma izvietošanu atkritumos, jūs palīdzēsiet novērst negatīvo ietekmi uz dabu un cilvēka veselību, kas pretējā gadījumā var rasties, ja šī ierīce tiek izvietota atkritumos nepareizā veidā. Tuvāku informāciju par šī ražojuma izvietošanu atkritumos jūs varat iegūt vietējā pašvaldībā, atkritumu izvietošanas centrā vai arī veikalā, kurā šo precī iegādājāties.

A háztartási gépek újrafeldolgozása az élettartamuk végén:

 Ez a jel arra figyelmezteti, hogy a háztartási gépet, vagy annak a csomagolóanyagait nem szabad a hagyományos háztartási hulladékok közé dobni. A használt-hatatlaná vált háztartási gépet az elektromos készülékek újrafeldolgozását biztosító hulladékgyűjtő helyen kell leadni. A háztartási gépek szétszerelése és a háztartási hulladékok közé dobása, valamint az előírásoktól eltérő megsemmisítése környezetszennyezés. Az elektromos háztartási cikkek előírások szerinti megsemmisítéséről, és az újrafeldolgozásukkal foglalkozó hulladékgyűjtő helyekről a helyi önkormányzat illetékes osztályán, vagy a termék megvásárlása helyén adnak felvilágosítást.

Instructions for use Toaster Model 2061

Thank you for purchasing a Momert product. We hope you will be satisfied with our product throughout its service life. Please study the entire Operating Manual carefully before you start using the product. Keep the manual in a safe place for future reference. Make sure other people using the product are familiar with these instructions.

IMPORTANT SAFEGUARDS:

- This appliance is not intended for use by persons (including children) with reduced physical, sensory or mental capabilities, or lack of experience and knowledge, unless they have been given supervision or instruction concerning use of the appliance by a person responsible for their safety.
- Children should be supervised to ensure that they do not play with the appliance.
- Before using, ensure the voltage of your power supply is the same as that indicated in the instruction manual, only connect appliance to alternating current to a correctly installed earthed socket, cord and plug must be completely

- dry.
- Do not leave the appliance unattended during use.
 - Do not pull the connection cord over sharp edges; keep the cord away from heat and oil for protection.
 - Do not place the appliance on hot surfaces or near it.
 - Do not pull the plug out by the cord or pull it out of the socket with wet hands.
 - During use children are not allowed to touch the appliance to avoid danger.
 - If the following happens, please unplug the appliance to disconnect the power supply: if the appliance or cord has been damaged, or if the appliance is dropped accidentally or any defect is suspected.
 - Before switching on, ensure the slices of bread do not get jammed in the toaster slots. However, if this happens, unplug the appliance first and then take out the jammed bread slice.
 - Caution: In the event of burning the bread, the appliance may become too hot. Never touch the toaster at this time.
 - Note the housing of the toaster will become very hot when using, especially in the area of the toaster slots. Please be careful not to be burned. Please only use the control knob, lever

- Nepielietojiet ierīci, ja tā nedarbojas pareizi vai ja tā ir bijusi nomesta, ir bojāta vai ja tajā iekļuvis šķidrums. Lai ierīci pārbaudītu vai saremontētu, iesniedziet to tehniskajā apkalpošanas centrā!
- Ierīce ir piemērota tikai un vienīgi mājāsaimniecības vajadzībām. Tā nav paredzēta izmantošanai rūpnieciskos nolūkos!
- Ierīce novietojama pienācīgā attālumā no tādiem siltumu izstarojošiem avotiem kā radiatoru, cepeškrāsnis u.tml. Nepakļaujiet ierīci tiešu saules staru vai mitruma iedarbībai!
- Nerīkojieties ar ierīci, ja jūsu rokas ir slapjas vai mitras!
- Neveiciet ierīces remontu pašrocīgi! Vērsieties pilnvarotā tehniskās apkalpošanas centrā!

LIETOŠANA:

Ierīces apraksts

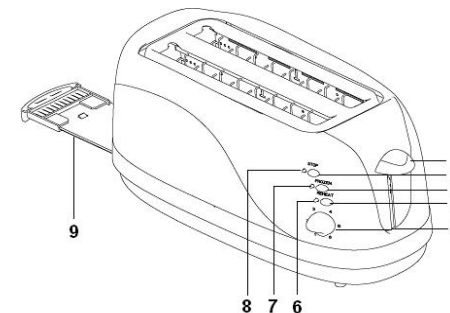

1. Svira maizes ievietošanai (nospiest, lai ievietotu maizi un sāktu darbu)

2. Poga STOP (nospiest, lai pārtrauktu grauzdēšanu)
3. Poga ATKAUSĒŠANA
4. Poga UZSILDĪŠANA
5. Slēdzis grauzdēšanas pakāpes izvēlei (lielāka pakāpe tumšākam grauzdējumam)
6. uzsildīt indikatoru
7. Defroze indikatoru
8. Power ON/OFF
9. Drumstalu paplāte

GRAUZDĒŠANAS PAKĀPES

- 1-3 Plānām maizes šķēlēm
- 3-5 Standarta biežuma maizes šķēlēm
- 5-6 Saldētas maizes šķēlēm

Izvēlieties grauzdēšanas pakāpi, ievietojiet maizi spraugās. Nospiediet sviru uz leju, sāksies grauzdēšanas process. Pareizi izvēlieties ievietojamās maizes biežumu, tā nedrīkst būt pārāk plāna, jo var sadegt. Pārāk bieža šķēle, savukārt, var iestrēgt tosterā spraugā, maizei ir brīvi jāievietojas spraugā, kad svira tiek nospiesta.

Kad grauzdēšana būs pabeigta, maize tika automātiski izcelta no ierīces spraugām.

PIRMS PIRMĀS LIETOŠANAS:

Pirmajā grauzdēšanas reizē pagatavoto maizi neiesakām lietot uzturā, jo ierīcei uzsilstot,

MOMERT Lietošanas pamācība Tosteris Modelis 2061

Esam pateicīgi jums, ka iegādājāties Momert ražoto produktu un ceram, ka būsiet apmierināti ar tā darbību visu tā kalpošanas laiku!

Lūgums uzmanīgi iepazīties ar norādījumiem šī produkta lietošanā pirms uzsākat šīs ierīces darbināšanu! Saglabājiet šīs lietošanas instrukcijas, lai tās būtu iespējams izmantot arī nākotnē. Raugieties, lai arī citi cilvēki, kas izmantos šo ierīci, iepazītos ar šīm instrukcijām!

TEHNISKIE PARAMETRI:

Spriegums: 230V/50Hz
Jauda: 1300 W

SVARĪGAS DROŠĪBAS INSTRUKCIJAS:

- Ierīce nav paredzēta lietošanai personai ar ierobežotām psihiskām, sensorām vai kustību spējām, tāpat arī bērniem bez vecāku klātbūtnes. Šādas personas ierīci drīkst lietot tikai stingrā citu personu uzraudzībā, kas spēj uzņemt atbildību par ierīces lietošanu.
- Lietošanas laikā neatstājiet ierīci bez uzraudzības!
- Pirms ierīces lietošanas

pārliedzinieties, ka spriegums, kāds norādīts uz ierīces, atbilst spriegumam elektrotīklā.

- Izmantojiet ierīci tikai un vienīgi tādiem nolūkiem, kādi norādīti šajās darbināšanas/ lietošanas instrukcijās!
- Neļaujiet ierīces vadam nokarāties pār darba virsmas malu, tāpat sargiet vadu no asiņiem priekšmetiem vai virsmām.
- Pirms ierīci ieslēgt, pārliedzinieties, ka maizes šķēles pareizi ievietotas tostera spraugās un tās nav iestrēgušas. Ja maize tomēr iestrēgst, vispirms atvienojiet ierīci no elektrotīkla un tikai tad izņemiet maizi.
- Darba laikā tosteris kļūst karsts, īpaši virsma ap spraugām. Izvairieties no apdegumiem.
- Nekad nelieciet pirkstus vai kādus priekšmetus tostera spraugās.
- Nepārklājiet tosteri tā darba laikā.
- Nekad neiegremdējiet ierīci ūdenī.
- Ierīci nedrīkst pieslēgt pastarpinātiem vadības blokiem – taimeriem, tālvadības pultim.
- Izmantojot ierīci, novietojiet to uz stabilas un horizontālas virsmas!
- Ierīces tīrīšanai nedrīkst izmantot abrazīvus vai ķīmiski agresīvus līdzekļus!

and button for operation.

- Do not insert your fingers or metal objects like knives or forks into the bread slots.
- Only use the appliance when it is horizontally placed on a suitable surface.
- Do not toast the bread with wrapped aluminum foil.
- Do not cover the bread slots while in operation.
- Unplug the appliance before cleaning and maintaining.
- Do not immerse the appliance into water or other liquid.
- Your appliance must never be switched on through an external timer or any kind of separate remote control system.
- Improper use or repair may cause a risk of danger. In case of misuse or incorrect handling or repair, no liability will be taken for possible damages.
- The appliance is only designed for indoors using, not for outdoors using.
- The unit is suitable for domestic use only. It is not designed for commercial operation.
- Should the cord be damaged, to avoid danger, it should be replaced by the qualified technician of service agency or its authorized service agency.
- Do not put the appliance on or near the gas cooker, electrothermal elements or hot plate as well as other electric appliances.

- Keep the appliance away from wall, curtain and other combustible material during use.
- Don't use the appliance without bread for a long time.

INSTRUCTIONS FOR USE

1) General description

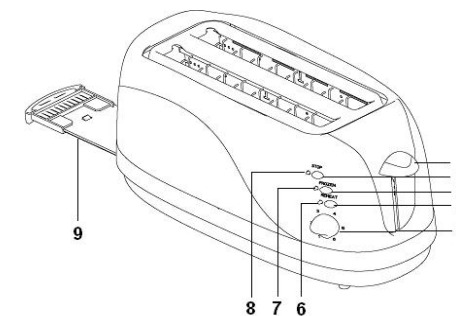

1. Carriage lever
Push down to start working
2. Stop button
Push to cancel heating
3. Defrozen button
4. Reheat button
5. Timer set browning control
Bigger number for darker browning
6. Reheat Indicator
7. Defrozen Indicator
8. Power ON/OFF
9. Crumb Tray

2) Selecting the browning level

Grades	Bread type
1-3	thin bread slice
3-5	general bread
5-6	frozen bread

3) How to use the appliance

Set the control knob to the suitable position, put the bread slice into the toast slots (the thickness of the bread slice cannot be 15mm less than the width of the slot, otherwise, the slice cannot get stuck.) and press down the lever, then the toaster begins to toast. As soon as the toasting cycle is completed (that is, the bread has been exactly browned as preset.), the slices of bread will automatically be ejected.

SUGGESTION:

Before first use it is suggested having the appliance without bread operated with the control knob set to grade 3 and the lever in down position to remove the heating element protection finish. At this time, the appliance will smoke. This is normal. It is recommended to have a good ventilation of air. After the first heating, let it cool down naturally before being used again.

CLEANING:

- Before cleaning, switch off and unplug the appliance and have it cool down.
- Remove the crumbs from the browning slots and grids with the appliance not tilted. Then,

slide out the tray, clean it and put it again into the appliance.

Outside cleaning:

Clean the outside of the appliance gently with a damp and soft cloth, and then wipe it with a dry cloth. Never use steel wire, abrasive cloth or other caustic cleaning agents, as they will damage the finish of the appliance.

MAINTENANCE:

- It is not allowed to dismantle the appliance or change its cord by yourself. If there is any trouble with the appliance, please have it adjusted or repaired by service agency.
- During use, if any defect of the appliance is suspected, please take it to service agency or its authorized service agency. They will check for customers without charge if the appliance can be used safely or not.

SPECIFICATIONS:

Voltage: 230V / 50Hz
Power: 1300W

ENVIRONMENTAL PROTECTION:

- Packaging materials and obsolete appliances should be

KESKKONNAKAITSE:

Pakend ja kasutusaja lõpetanud seadmed tuleb käidelda nõuetekohaselt.

Karp tuleb käidelda sorteeritud jäätmetena (paberi ja pappmaterjalidena).

Kilekotid tuleb anda jäätmekäitlusse.

Seadme käitlus selle kasutusaja lõppedes:

 Sümbol seadmel või selle pakendil tähendab, et toodet ei tohi ära visata koos olmejäätmetega. See tuleb anda elektri- ja elektroonikaseadmete käitlemisega tegelevasse ettevõttesse. Korraldades vananenud koduseadmete nõuetekohase käitlemise, aitate ära hoida halba mõju keskkonnale ja inimtervisele, mis seadme ebaõige käsitlemise korral võiks tekkida. Käitlemisest täpsema info saamiseks pöörduge kohaliku omavalitsuse, jäätmekäitlusettevõtte või seadme edasimüüja poole.

8. Sisse- ja väljalülitus
9. Purusahtel

2) Pruunistumisastme valimine

Pruunistumisaste	Leiva – saia tüüp
1–3	õhukesed viilud
3–5	tavalised viilud
5–6	külmutatud viilud

3) Seadme kasutamine

Seadistage pruunistusnupp soovitud asendisse, asetage leiva-saiaviilud röstimispiludesse (viilu paksus ei või olla üle 15 mm, muidu võib viil pilusse kinni jääda) ja vajutage hoob alla, seade alustab röstimist. Kui röstimine on lõpetatud (viil on pruunistunud soovitud tasemeni), lükatakse viilud automaatselt ülestagasi.

SOOVITUS:

Enne esimest kasutamist on soovitatav käivitada seade ilma leiva-saiata, pruunistusnupp seadistatud asendisse 3 ning hoob alla vajutatud, et eemaldada kuumutuselemendile tootmise ajal kantud kaitsekiht. Selle käigus eraldab seade veidi suitsu. See on tavaline. Tuulutage ruum. Esimese kuumutuse järel laske seadmel enne uut kasutamist maha jahtuda.

PUHASTAMINE:

- Enne puhastamist lülitage seade välja ja eemaldage vooluvõrgust ning laske jahtuda.
 - Eemaldage purud röstimispiludest ja restidelt, seadet mitte kallutades. Siis eemaldage purualus, puhastage see ja pange tagasi seadmesse.
- Väliskorpuse puhastamine: seadme pealispinda võib pühkida niiske lapiga ja kuivatada kuiva lapiga. Ärge kasutage terassvammi, abrasiivseid puhastusvahendeid ega söövitavaid aineid, mis võivad seadme pinnaviimistlust kahjustada.

HOOLDUS:

- Seadet ei tohi omakäeliselt koost lahti võtta ega selle voolujuhet ise vahetada. Seadme rikke korral pöörduge tootja poolt volitatud hooldus- ja remonditöökotta.
- Sama kehtib ka mistahes hoolduse kohta, milleks seade tuleks koost lahti võtta.

TEHNILISED ANDMED:

Voolupinge: 230V / 50Hz
Toide: 1300W

recycled.

- The transport box may be disposed of as sorted waste.
- Polyethylene bags shall be handed over for recycling.

Appliance recycling at the end of its service life:



A symbol on the product or its packaging indicates that this product should not go into household waste. It must be taken to the collection point of an electric and equipment recycling facility. By making sure this product is disposed of properly, you will help prevent the negative effects on the environment and human health that would otherwise result from inappropriate disposal of this product. You can learn more about recycling this product from your local authorities, a household waste disposal service or in the shop where you bought this product.

Návod na obsluhu Hriankovač 2061

POĎAKOVANIE

Ďakujeme Vám, že ste si kúpili výrobok značky Momert a prajeme Vám, aby ste boli s naším výrobkom spokojní po celú dobu jeho používania.

Pred prvým použitím preštudujte pozorne celý návod na obsluhu a potom ho uschovajte. Zaistite, aby aj ostatné osoby, ktoré budú s výrobkom manipulovať, boli oboznámené s týmto návodom.

TECHNICKÉ PARAMETRE:

Napätie 230V ~ 50Hz
Príkon 1300W

DÔLEŽITÉ BEZPEČNOSTNÉ UPOZORNENIA:

- Overte, či pripájané napätie zodpovedá hodnotám na typovom štítku výrobku. Používajte iba zásuvky elektrického napätia s uzemnením.
- Spotrebič je počas prevádzky, aj určitý čas po vypnutí, horúci. Nedotýkajte sa preto horúcich povrchov. Používajte rukoväť a tlačidlá. Hrozí nebezpečenstvo popálenia.
- Prístroj nečistite, neodkladajte ani nezakrývajte, pokiaľ úplne nevychladol.
- Spotrebič nenechávajte bez

dozoru, pokiaľ je zapnutý, prípadne zapojený do zásuvky elektrického napätia.

- Nikdy neprenášajte spotrebič počas prevádzky alebo pokiaľ je ešte horúci. Neprenášajte ho za privodný kábel.
- Pri vypájaní spotrebiča zo zásuvky elektrického napätia nikdy neťahajte za privodný kábel, ale uchopte zástrčku a ťahom ju vypojte.
- **N e d o v o ľ t e d e ť o m a n e s v o j p r á v n y m o s o b á m s o s p o t r e b i č o m m a n i p u l o v a ť , p o u ž í v a j t e h o m i m o i c h d o s a h u .**
- Dbajte na zvýšenú opatrnosť, pokiaľ je spotrebič používaný v blízkosti detí.
- Pred čistením a po použití spotrebič vypnite, vypojte zo zásuvky elektrického napätia a nechajte vychladnúť.
- Nenechávajte elektrický privodný kábel visieť voľne cez hranu stola. Dbajte na to, aby sa nedotýkal horúcich povrchov.
- Spotrebič umiestnite iba na stabilný a tepelne odolný povrch, bokom od iných zdrojov tepla ako sú radiátory, rúry, a pod. Chráňte ich pred priamym slnečným žiarením a vlhkosťou.
- Nepoužívajte spotrebič v prostredí s výskytom výbušných plynov a vznetlivých látok (rozpúšťadlá, laky, lepidlá, atď.).
- Pozor – pečivo sa môže vznietiť! Pri používaní tohto spotrebiča

horizontaalsele ja kindlale aluspinnale.

- Ä r g e r ö s t i g e a l u m i i n i u m f o o l i u m i s s e p a k i t u d l e i v a v i i l e .
- Röstimispilusid ei tohi seadme töötamise ajal kinni katta.
- Eemaldage seade enne puhastamist ja hooldamist vooluvõrgust.
- Ärge kastke juhet, pistikut ega seadet ennast vette ega muusse vedelikku.
- Kunagi ärge ühendage seadet vooluvõrku välise taimeri ega muu kaugjuhtimisseadme vahendusel.
- Ebaõige kasutamine või volitamata remonditööd võivad kasutajale ohtusid põhjustada. Tootja ei ole vastutav võimalike kahjude eest, mis tekivad seadme ebaõigest kasutamisest ja volitamata parandamisest.
- Seade on ette nähtud kasutamiseks ainult siseruumides, mitte kunagi välistingimustes.
- Seade on ette nähtud kasutamiseks kodumajapidamises. Seda ei tohi kasutada ärieesmärgil.
- Kui voolujuhe on kahjustatud, tuleb see tootja poolt, tootja remonditöökojas või sarnases kvalifitseeritud hooldusettevõttes välja vahetada.

- Seadet ei tohi paigutada pliitidele ega muudele kuumadele pindadele, samuti mitte muude elektriseadmete peale.
- Hoidke töötavat seadet eemal seinast, kardinaist või muudest süttivatest materjalidest.
- Seadet ei tohi ilma leivaviiluta kauaks sisse lülitada.

KASUTAMINE

1) Seadme kirjeldus

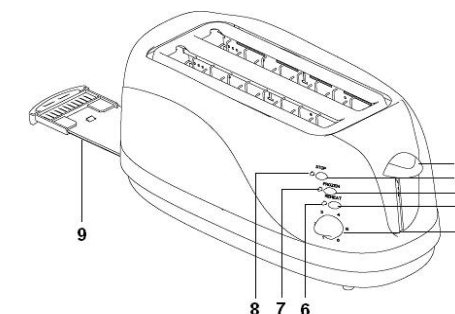

1. Hoob
Vajutage alla, alustamaks röstimist
2. Stoppnupp
Röstimise peatamine
3. Sulatusnupp
4. Ülessoojendusfunktsiooni nupp
5. Taimeriga ajastatud pruunistamine
Suurem number tähendab tugevamat pruunistumist
6. Ülessoojendamise märgutuli
7. Sulatusfunktsiooni märgutuli

Kasutusjuhend Röster Mudel 2061

Täname, et olete ostnud Momert'i toote. Loodame, et jääte tootega rahule terve selle kasutusaja jooksul.

Palun lugege juhend enne toote kasutamist hoolikalt läbi. Hoidke käesolev juhend alles ka tulevikus lugemiseks. Veenduge, et ka teised toote kasutajad juhendiga tutvuks.

TÄHTSAD OHUTUSNÕUDED:

- Seadet ei või kasutada isikud (kaasa arvatud lapsed), kes oma füüsiliste, sensorsete või vaimsete võimete poolest või kogemuste puudumise tõttu ei suuda seadet ohutult kasutada, kui neid ei juhendata ega abistata vastutava isiku poolt.
- Lastele tuleb teha selgeks, et seadmega mängida ei tohi.
- Enne kasutamist veenduge, et kasutuskoha vooluvõrgu andmed oleks vastavuses seadme juhendis osutatud andmetega, ühendage seade vahelduvvooluvõrku ainult õigesti paigaldatud maandusega pistikupesaga vahendusel. Juhe ja pistik peavad olema täiesti kuivad.
- Ärge jätke seadet kasutamise ajaks järelvalveta.

- Ärge suunake voolujuhet kulgema üle teravate servade, hoidke juhet kaugemal kuumusest ja kuumast õlist.
- Ärge asetage seadet kuumadele pindadele ega nendelähedusse.
- Ärge puutuge seadme voolujuhet ega pistikut märgadekättega.
- Lapsed ei tohi puudutada töötavat seadet.
- Kui on juhtunud mõni olukord järgnevalt mainitust, eemaldage seade koheselt vooluvõrgust: seadme juhtme ka h j u s t u s , s e a d m e mahapillamine või mistahes rikkekahtlus.
- Enne sisselülitamist veenduge, et leiva-saia viilud rösterisse kinni ei jääks. Kui see ka juhtub, eemaldage seade vooluvõrgust ja kõrvaldage kinnijäänud leib rösterist.
- Ettevaatust: viilu kõrbemaminekul võib seade liiga kuumaks muutuda. Ärge puudutage rösteri pinda enne mahajahtumist.
- Röstimispilude juures muutuvad seadme pinnad väga kuumaks. Tuleb olla ettevaatlik, et ennast mitte kõrvetada. Seadme juhtimiseks kasutage ainult juhtnuppe ja hooba.
- Ärge asetage sõrmi ega mingeid metallesemeid (kahvleid-nuge) röstimispiludesse.
- Seade tuleb asetada ainult

nechajte zhora aj zo všetkých strán dostatok miesta, aby okolo mohol prúdiť vzduch.

- Nedovoľte, aby mohol spotrebič počas prevádzky prísť do kontaktu so záclonami, obložením stien, textilom, papierom či inými horľavými materiálmi. Ďalej sa neodporúča, aby bol umiestnený v ich blízkosti, pod nimi, prípadne bol nimi prikrytý.
- Nepoužívajte spotrebič bez výsuvnej tácky na zachytenie omrvíniiek. Tácku je potrebné pravidelne čistiť, omrvinky sa na nej nesmú hromadiť. Mohli by sa dostať do kontaktu s vykurovacím telesom a vznietiť sa.
- Nevkladajte do spotrebiča kovové predmety. Na vyberanie toastov alebo omrvíniiek nepoužívajte nože, vidličky a iné kovové kuchynské nástroje. Mohli by spôsobiť vznietenie spotrebiča alebo elektrický skrat. Hrozí nebezpečenstvo úrazu.
- V spotrebiči neupravujte žiadne potraviny obsahujúce džem alebo zaváraniny.
- Na čistenie spotrebiča nepoužívajte hrubé a chemicky agresívne látky.
- Nepoužívajte spotrebič pokiaľ nepracuje správne, ak spadol, bol poškodený alebo namočený do kvapaliny. Dajte ho preskúšať a opraviť autorizovaným

servisným strediskom.

- Nepoužívajte spotrebič s poškodeným prírodným káblom alebo zástrčkou, nechajte poruchu ihneď odstrániť autorizovaným servisným strediskom.
- Spotrebič nepoužívajte vo vonkajšom prostredí.
- Spotrebič je vhodný iba na použitie v domácnosti, nie je určený na komerčné použitie.
- Pri odpájaní spotrebiča zo zásuvky elektrického napätia dbajte o to, aby bol spotrebič vypnutý (páčka spúšťania pečiva je v hornej polohe), potom vytiahnite zástrčku zo zásuvky elektrického napätia.
- Nepoužívajte spotrebič na iné účely ako je uvedené v návode na použitie.
- Spotrebič je vhodný iba na použitie v domácnosti, nie je určený na komerčné použitie.
- Nesiahajte na spotrebič vlhkými alebo mokrymi rukami.
- Neponárajte prírodný kábel, zástrčku alebo spotrebič do vody alebo do inej kvapaliny.
- Nepoužívajte iné príslušenstvo ako je odporúčané výrobcem.
- Neopravujte spotrebič sami. Obráťte sa na autorizovaný servis.

Ak nedodržíte pokyny výrobcu, nemôže byť prípadná oprava uznaná ako záručná.

VAROVANIE!!!

Nikdy sa nepokúšajte vyberať zaseknuté pečivo nožom alebo iným predmetom, pretože jeho dotyk s časťami pod napätím môže dôjsť k úrazu elektrickým prúdom. Odpojte spotrebič od elektrickej siete, nechajte ho vychladnúť a pečivo opatrne odstráňte.

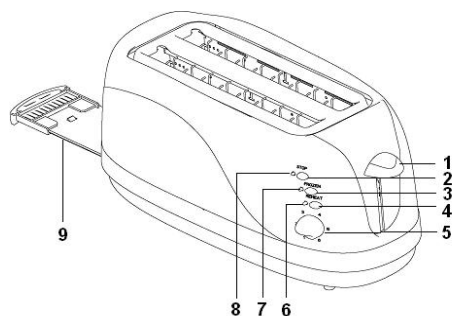
POPIS VÝROBKU

1. Páčka spúšťania pečiva a zapínania spotrebiča
2. Tlačidlo Stop (prerušenie opekania)
3. Tlačidlo Defrost (rozmrazovanie)
4. Tlačidlo Reheat (prihrievanie)
5. Volič doby opekania
6. Kontrolné prihrievanie
7. Kontrolné rozmrazovanie
8. Kontrolné on/off
9. Tácka na zachytávanie omrvínok

UPOZORNENIE:

Než uvediete nový spotrebič do prevádzky, mali by ste ho z

hygienických dôvodov zvonku utrieť vlhkou handričkou a tácku na zachytávanie omrvínok umyť v teplej vode. Potom nastavte spotrebič bez pečiva na najdlhší čas opekania (volič doby opekania v polohe 3) a zapnite ho. Pri tejto prevádzke môže vzniknúť zápach, ktorý však po krátkom čase zmizne.

NÁVOD NA OBSLUHU:

1. Pripojte zástrčku spotrebiča do elektrickej siete.
2. Do otvorov vložte dva plátky chleba alebo iného pečiva na opekanie.
3. Voličom nastavte požadovanú dĺžku opekania. Polohy 1 -6 zodpovedajú požadovanému stupňu opečenia (1 = najsvetlejší, 6 = najtmavší). Nastavenie času závisí od osobnej chuti, od druhu a čerstvosti použitého pečiva. Pokiaľ hriankovač používate prvýkrát, odporúčame zvoliť polohu 3 alebo 4.

Polohe	Chlieb typ
1-3	krajec tenký
3-5	krajec normálny
5-6	krajec mrazený

4. Spustite pečivo do otvorov na opekanie zatlačením spúšťacej páčky smerom dolu, až zaskočí a zostane v dolnej polohe. Spotrebič sa zapne. nezostane.

VARSTVO OKOLJA:

- Embalažo in zastarele naprave je potrebno reciklirati.
- Transportno embalažo se lahko odlaga kot ločeni odpadki.
- Polietilenske vrečke se lahko reciklira, zato jih odvrzite v primeren zabojnik.

Oddaja stare električne in elektronske opreme (veljavno v Evropski uniji in v drugih evropskih državah s sistemom ločenega zbiranja odpadkov)

 Ta simbol na izdelku, njegovi embalaži ali v pripadajočih dokumentih pomeni, da z izdelkom ne smete ravnati kot z gospodinjskimi odpadki. Morate ga oddati na ustrezno zbirno mesto za recikliranje električne in elektronske opreme. Recikliranje tega izdelka bo pripomoglo k ohranjanju naravnih virov in bo pomagalo preprečiti negativne posledice na okolje in zdravje ljudi. Odstranitev izdelka mora biti v skladu z veljavnimi predpisi za oddajanje odpadkov. Podrobnejše informacije o ravnanju s tem izdelkom ter o njegovi vrnitvi in recikliranju lahko dobite pri lokalni mestni upravi, komunalnem podjetju ali v trgovini, kjer ste izdelek kupili. Odpadno električno in

elektronsko opremo lahko oddate brezplačno tudi distributerju neposredno ob dobavi nove električne oziroma elektronske opreme.

2. Stop gumb
- Pritisnite za preklic ogrevanja
3. Gumb za odtajanje
4. Gumb za segrevanje
5. Gumb za nadzor porjavelosti.
- Višja številka za temnejše porjavitve
6. Luči za segrevanje
7. Luči za odtajanje
8. Luči za ON/OFF
9. Pladenj za drobtine

2) Izbira ravni zapečenosti

Stopnja	Primer kruha
1-3	tanka rezina kruha
3-5	navaden kruh
5-6	zamrznjen kruh

3) Kako uporabljati opekač kruha
Nastavite kontrolni gumb v ustrezen položaj, dajte rezini kruha v reži (debelina rezine ne more biti manj kot 15 mm manjša od širine reže, drugače se rezina ne zatakne.) in pritisnite navzdol ročico, nato opekač začne opekati. Takoj, ko je opekanje končano (to je, ko je kruh porjavel tako kot ste nastavili), bo opekač rezine kruha samodejno izvrgel.

PREDLOG:

Opekač pred prvo uporabo vključite brez kruha. Nastavite na stopnjo 3 in ročico potisnite navzdol, da se z ogrevanjem odstranijo elementi zaščite. V tem času se lahko iz opekača kadi. To

je normalno. Priporočljivo je imeti dobro prezračevanje zraka. Po prvem ogrevanju, pred ponovno uporabo, počakajte da se ohladi.

ČIŠČENJE

- Pred čiščenjem opekač izključite, izklopite iz električnega omrežja in ga ohladite.
- Odstranite drobtine iz rež brez nagibanja. Potem izvecite pladenj, ga očistite in potisnite nazaj v opekač.

Zunanje čiščenje:

Zunanost opekača narahlo očistite z vlažno in mehko krpo, nato pa ga obrišite s suho krpo. Nikoli ne uporabljajte jeklene žice, grobih krp ali drugih jedkih čistil, saj lahko poškodujejo površino opekača.

VZDRŽEVANJE

- Ni dovoljeno razstaviti opekača ali da sami zamenjate napajalni kabel. Če pride do kakršnih koli težav z opekačem, prosimo da se obrnete na pooblaščen servisni center ali strokovno usposobljeno osebo.
- Če med uporabo sumite okvaro opekača, vas prosimo, da se obrnete na pooblaščen servisni center ali strokovno usposobljeno osebo. Ta bo preveril ali je napravo varno uporabljati ali ne.

5. Podla potreby môžete stlačením tlačidiel zvoliť spresňujúcu funkciu opekania (rozsvieti sa príslušné kontrolné svetielko).

Funkcia Defrost (rozmrazovanie) – opekanie zmrazeného pečiva, prístroj predĺži dobu opekania o čas potrebný na rozmrazenie pečiva.

Funkcia Reheat (prihrievanie) – pokiaľ vám hotové toasty vychladnú, touto funkciou ich na 30 s prihrejete. Pozn.: Pokiaľ nie je pripojené sieťové napätie, spúšťacia páčka v dolnej polohe

6. Hotové toasty sa automaticky vysunú po skončení nastavenej doby opekania.
7. Pokiaľ chcete prerušiť opekanie pred koncom nastaveného času, stlačte tlačidlo Stop.
8. Po ukončení opekania spotrebič odpojte z elektrickej siete.

Pozor! Pri nesprávnom nastavení alebo používaní sa môže potravina vo vnútri prístroja nenechávajúce spotrebič bez dozoru, aby ste ho mohli včas vypnúť. Spotrebič je počas prevádzky, aj určitý čas po vypnutí, horúci. Nedotýkajte sa horúcich povrchov. Používajte rukoväť a tlačidlá.

ÚDRŽBA A ČISTENIE

Pozor!

Pred každým čistením spotrebiča vytiahnite prívodný kábel z elektrickej zásuvky!

Pred manipuláciou sa uistite, že už spotrebič vychladol!

Na čistenie povrchu spotrebiča používajte iba vlhkú handričku, žiadne čistiace prostriedky alebo tvrdé predmety, pretože môžu povrch spotrebiča poškodiť!

Tácku na zachytávanie omrvínok vysuňte, vyprázdnite a pred ďalším opekaním ju vráťte späť. Nenechávajúce omrvinky hromadiť sa v spodnej časti spotrebiča.

Pokiaľ vo vnútri hriankovača zostanú nejaké zachytené omrvinky, otočte ho hore dnom a vyklepte ich.

Nikdy nečistite prístroj pod tečúcou vodou, neoplachujte ho, ani neponárajte do vody!

SERVIS

Údržbu rozsiahlejšieho charakteru alebo opravu, ktorá vyžaduje zásah do vnútorných častí výrobku, musí vykonať odborný servis.

OCHRANA ŽIVOTNÉHO PROSTREDIA

- Preferujte recykláciu obalových materiálov a starých spotrebičov.
- Škatuľa od spotrebiča môže byť

daná do zberu triedeného odpadu.

- Plastové vrecká z polyetylénu (PE) odovzdajte do zberu materiálu na recykláciu.

Recyklácia spotrebiča na konci jeho životnosti:

 Symbol na výrobku alebo jeho balení udáva, že tento výrobok nepatrí do domáceho odpadu. Je nutné odnieť ho do zberného miesta pre recykláciu elektrického a elektronického zariadenia. Zaistením správnej likvidácie tohto výrobku pomôžete zabrániť negatívnym dôsledkom pre životné prostredie a ľudské zdravie, ktoré by inak boli spôsobené nevhodnou likvidáciou tohto výrobku. Podrobnejšie informácie o recyklácii tohto výrobku zistíte na príslušnom miestnom úrade, služby pre likvidáciu domáceho odpadu alebo v obchode, kde ste výrobok zakúpili.

reže opekača. Vendar, če se to zgodi, prvo izključite opekač in nato vzemite ven zatakajeno rezino kruha.

- Opozorilo: V primeru gorenja kruha, naprava lahko postane prevroča. Nikoli se ne dotikajte opekača v takem trenutku.
- Upoštevajte, da bo ohišje opekača kruha postalo med uporabo zelo vroče, še posebej na površini reže za kruh. Bodite previdni, da se ne bi opekli. Prosimo, uporabljajte le kontrolni gumb, ročico in gumb za delovanje.
- Ne vstavljajte prstov ali kovinskih predmetov, kot so noži in vilice v reži za kruh.
- Opekač uporabljajte samo, ko je nameščena vodoravno na ustrezno podlago.
- Ne opekajte kruha ovitega v aluminijasto folijo.
- Med delovanjem opekača ne pokrivajte reži za kruh.
- Pred čiščenjem in vzdrževanjem izklopite opekač.
- Ne potaplajte opekača v vodo ali drugo tekočino.
- Opekača se ne sme nikoli vklapljati preko zunanega časovnega stikala ali kakorkoli ločenega sistema daljinskega vodenja.
- Nepravilna uporaba ali popravila lahko povzročijo tveganje nevarnosti. V primeru zlorabe ali nepravilnega ravnanja ali popravila, boste morali sprejeti odgovornost za

morebitno škodo.

- Opekač je namenjen izključno za uporabo v zaprtih prostorih, ne pa tudi za uporabo na prostem.
- Naprava je namenjena domači uporabi, ne za komercialne namene.
- Če je električni kabel poškodovan, ga mora zamenjati pooblaščen servisier ali pa strokovno usposobljena oseba, da se izognete nevarnosti.
- Ne postavljajte opekača na ali v bližino plinskega štedilnika, električnih elementov ali na vročo ploščo, kot tudi ne na druge električne naprave.
- Hranite opekač stran od stene, zaves in drugih gorljivih snovi med uporabo.
- Ne imejte vključen opekač dolgo brez kruha.

NAVODILA ZA UPORABO

1) Splošni opis

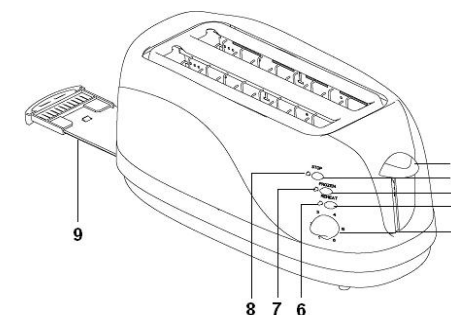

1. Vzvod

Potisnite navzdol, da začne delovati

NAVODILA ZA UPORABO IN GARANCIJSKI LIST Opekač kruha 2061

Zahvaljujemo se vam za nakup aparata Momert. Upamo, da boste z našim aparatom zadovoljni skozi celotno življensko dobo.

Prosimo, da pazljivo preberete navodila za uporabo, preden pričnete uporabljati aparat. Navodila shranite za morebitno kasnejšo uporabo. Poskrbite, da so osebe, ki uporabljajo aparat, seznanjene z navodili za uporabo.

TEHNIČNI PODATKI:

Napetost: 230V/50Hz
Moč: 1300W

POMEMBNA VARNOSTNA OPOZORILA:

- Te naprave naj ne uporabljajo osebe (vključujoč otroke), ki imajo zmanjšane telesne, zaznavne ali mentalne sposobnosti, ali nimajo zadostnega znanja in izkušenj; razen če jih nekdo pri uporabi nadzoruje ali pa jih je oseba, ki je odgovorna za njihovo varnost, poučila o delovanju in uporabi naprave.
- Da bi otrokom preprečili igranje z napravo, jih je potrebno imeti

- pod nadzorom.
- Naprava ni zasnovana tako, da bi z njo lahko upravljali s pomočjo zunanjega aparata ali posameznim daljinskim upravljalcem.
- Pred uporabo preverite ustreznost električne napetosti vašega omrežja z zapisano v navodilih za uporabo. Opekač priključite na izmenični tok v pravilno nameščeno in ozemljeno električno vtičnico. Napajalni kabel in vtič morata biti popolnoma suha.
- Opekača kruha med uporabo ne puščajte brez nadzora.
- Ne vlecite napajalnega kabla preko ostrih robov; zaščitite napajalni kabel pred vročino in oljem.
- Ne postavljajte opekača na vroče površine ali v njihovo bližino.
- Ne vlecite napajalnega kabla za kabel iz električne vtičnice ali celozmokrmi rokami.
- Da bi se izognili nevarnosti, se naj otroci med uporabo opekača ne dotikajo.
- Če se zgodi naslednje, prosimo, izključite opekač in ga izklopite iz električnega napajanja: če je bil poškodovan opekač ali napajalni kabel, če je opekač po nesreči padel, ali če obstaja sum za napako.
- Pred vklopom se prepričajte, da se niso rezine kruha zataknil v

Návod k použití Topinkovač 2061

PODĚKOVÁNÍ

Děkujeme Vám, že jste si zakoupili výrobek značky Momert a přejeme Vám, abyste byli s naším výrobkem spokojeni po celou dobu jeho používání. Před prvním použitím prostudujte pozorně celý návod k obsluze a potom si jej uschovejte. Zajistěte, aby i ostatní osoby, které budou s výrobkem manipulovat, byly seznámeny s tímto návodem.

TECHNICKÉ PARAMETRY:

Napětí 230V ~ 50Hz
Příkon 1300W

DŮLEŽITÁ BEZPEČNOSTNÍ UPOZORNĚNÍ:

- Ověřte, zda připojované napětí odpovídá hodnotám na typovém štítku výrobku. Používejte pouze zásuvky elektrického napětí s uzemněním.
- Spotřebič je během provozu i určitou dobu po vypnutí horký. Nedotýkejte se proto horkých povrchů. Používejte rukojeti a tlačítka. Hrozí nebezpečí popálení.
- Přístroj nečistěte, neukládejte ani nezakrývejte, dokud úplně

- nevychladl.
- Nenechávejte spotřebič bez dozoru, pokud je zapnutý, popřípadě zapojený do zásuvky elektrického napětí.
- Nikdy nepřenašejte spotřebič během provozu nebo pokud je ještě horký. Nepřenašejte jej za přívodní kabel.
- Při vypořádání spotřebiče ze zásuvky elektrického napětí nikdy netahejte za přívodní kabel, ale uchopte zástrčku a tahem ji vypojte.
- **N e d o v o l t e d ě t e m a n e s v é p r á v n ý m o s o b á m s e s p o t ř e b i č e m m a n i p u l o v a t, p o u ž í v e j t e h o m i m o j e j i c h d o s a h u.**
- Dbejte zvýšené opatrnosti, pokud je spotřebič používán v blízkosti dětí.
- Před čištěním a po použití spotřebič vypněte, vypojte ze zásuvky elektrického napětí a nechte vychladnout.
- Nenechávejte elektrický přívodní kabel viset volně přes hranu stolu. Dbejte na to, aby se nedotýkal horkých povrchů.
- Spotřebič umístěte pouze na stabilní a tepelně odolný povrch stranou od jiných zdrojů tepla jako jsou radiátory, trouby apod. Chraňte jej před přímým slunečním zářením a vlhkostí.
- Nepoužívejte spotřebič v prostředí s výskytem výbušných plynů a vznětlivých látek

(rozpouštědla, laky, lepidla, atd.).

- Pozor – pečivo se může vznítit! Při používání tohoto spotřebiče je nechte shora i ze všech stran dostatek místa, aby kolem mohl proudit vzduch. Nedovolte, aby spotřebič mohl během provozu přijít do kontaktu se záclonami, obložení stěn, textilem, papírem či jinými hořlavými materiály. Dále se nedoporučuje, aby byl umístěn v jejich blízkosti, pod nimi, popřípadě byl jimi přikryt.
- Nepoužívejte spotřebič bez výsuvného táčku na zachytávání drobků. Tácek je třeba pravidelně čistit, drobků se na něm nesmí hromadit. Mohly by se dostat do kontaktu s topným tělesem a vznítit se.
- Nevkládejte do spotřebiče kovové předměty. Nepoužívejte nože, vidličky a jiné kovové kuchyňské nástroje k vyjímání toastů nebo drobků. Mohly by způsobit vznícení spotřebiče nebo elektrický zkrat. Hrozí nebezpečí úrazu.
- Ve spotřebiči neupravujte žádné potraviny obsahující džem nebo zavařeniny.
- K čištění spotřebiče nepoužívejte hrubé a chemicky agresivní látky.
- Nepoužívejte spotřebič pokud nepracuje správně, byl-li upuštěn, poškozen nebo

namočen do kapaliny. Dejte ho přezkoušet a opravit autorizovaným servisním střediskem.

- Nepoužívejte spotřebič s poškozeným přívodním kabelem či zástrčkou, nechte závadu neprodleně odstranit autorizovaným servisním střediskem.
- Spotřebič nepoužívejte ve venkovním prostředí.
- Spotřebič je vhodný pouze pro použití v domácnosti, není určen pro komerční použití.
- Při odpojování spotřebiče ze zásuvky elektrického napětí dbejte na to, aby byl spotřebič vypnutý (páčka spouštění pečiva je v horní poloze), poté vytáhněte zástrčku ze zásuvky elektrického napětí.
- Nepoužívejte spotřebič k jiným účelům, než je uvedeno v návodu k použití.
- Spotřebič je vhodný pouze pro použití v domácnosti, není určen pro komerční použití.
- Nesahejte na spotřebič vlhkýma nebo mokřýma rukama.
- Neponořujte přívodní kabel, zástrčku nebo spotřebič do vody ani do jiné kapaliny.
- Nepoužívejte jiné příslušenství, než je doporučeno výrobcem.
- Neopravujte spotřebič sami. obraťte se na autorizovaný servis.

zagliavila u samom aparatu), zatim pritisnite nosac kriski na dole kako bi se aparat ukljucio, cim se hleb dovoljno ispece automatski ce nosac kriski da se vrati u pocetni polozej.

PREDLOG:

Pre prve upotrebe ukljucite aparat bez hleba, kako bi zastita na samim grejacima opgorela. To ce prouzrokovati cudan miris, ali ne zabrinjavajte se to je normalno, posle prvog ukljucenja miris ce nestati. Preporucljivo je da ima dobar protok vazduha, kao i da posle prvog koriscenja ostavite aparat da se totalno ohladi pa da ga ponovo koristite.

CISCENJE:

Pre samog ciscenje iskljucite aparat iz struje i ostavite ga da se potpuno ohladi. Odstranite sve mrvice koje se nalaze na lezistu kriski, kao i na grejacima unutar samog tostera. Preporucljivo je da pronadjete neku staru cetkicu za zube ili slicno i nezno po površini odstranite mrvice koje su ostale, zatim izvucete leziste za mrvice i ocistite aparat.

Spoljne ciscenje

Spoljasnost uredjaja cistite blago natopljenom krpom, i odmah potom osusite sa suvom

krpom. Ne koristite zicu za ciscenje ili neki drugi abrazivni materijal, koji bi mogli da ostete finalnu obradu uredjaja.

POPRAVKA I ODRŽAVANJE:

Svako dalje održavanje ili popravka koja zahteva pristup unutrašnjim delovima proizvoda moraju biti izvedeni od strane ovlašćenog servisa.

ZAŠTITA OKOLINE:

- Materijali pakovanja i omota se moraju reciklirati
- Transportne kutije se mogu odlagati kao sortirani otpad
- Polietilenske kese se trebaju predati na reciklažu.

Reciklaža uređaja na kraju radnog veka:



Simbol na proizvodu ili na pakovanju da uređaj ne bi trebao da ide na kućni otpad. Mora biti odnet na otpad električnih uređaja gde se takvi uređaji recikliraju. Kada uređaj uklonite na pravilan način pomogli ste u sprečavanju negativnih efekata na okolinu i ljudsko zdravlje. O recikliranju možete naučiti više od lokalnih uprava ili u radnjama gde ste kupili Vaš proizvod.

- Ne pokrivate otvor za kriske.
- Isključite uređaj pre samog ciscenja.
- **NE POTAPATI UREDJAJ U VODU ILI BILO KAKAV VID TECNOSTI ZA PRANJE!**
- Uredjaj ne povezivati na bilo kakav vid tajmera ili uređaja za kontrolu uključenja.
- Ukoliko se uređaj ne koristi po uputstvu ili samostalno popravljiva ne snosimo odgovornost nastale njegovom upotrebom.
- Aparat je samo za UNUTRASNJU upotrebu.
- Ukoliko primetite da je kabal ostecen molimo Vas kontaktirajte ovlasцени servis kako bi otklonili sve nedostatke.
- Uredjaj je pogodan samo za kućnu upotrebu. Nije dizajniran za komercijalno korišćenje.
- Držite uređaj na odgovarajućem razmaku od ostalih elektricnih aparata, kao sto su gasni sporeti, elektricni sporeti i sl.
- Držite aparat udaljen od zida, zavesa ili ostalih lako zapaljivih materijala.
- Ne ostavljajte aparat uključen na dug period bez hleba u njemu.
- Da se ne biste izlagali opasnosti, ovaj aparat nikad ne smete priključiti na prekidač kontrolisan tajmerom.

UPUTSTVO ZA UPOTREBU

1) Generalan opis

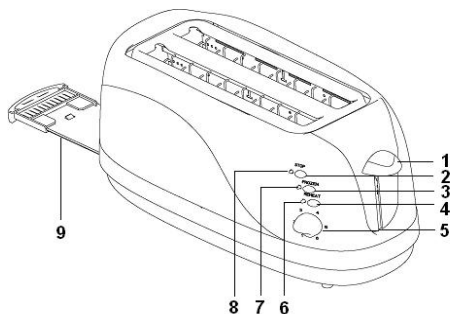

1. Nosac kriske povucite nosac na dole radi uključenja aparata
2. Stop dugme pritisnite za isključenje aparata
3. Prekidac za odledjivanje
4. Prekidac za podgrevanje
5. Tajmer za potamnjenje hleba
Sto je veci broj, tamnjenje hleba je vece
6. Indikator podgrevanja
7. Indikator odledjavanja
8. Prekidac ON/OFF
9. Leziste za mrvice

Odabir za tamnjenje hleba

Podesci	Tip hleba
Podesci 1 do 3	Tanke kriske hleba
Podesci od 3 do 5	Normalno isecen hleb
Podesci od 5 do 6	Zamrznut hleb

Kako da koristite aparat
Podesite kontrolni prekidač na zeljeno tamnjenje, ubacite kriske hleba (debljina kriske ne sme da prelazi 15mm, kako se kriska ne bi

Nedodržíte-li pokyny výrobce, nemůže být případná oprava uznána jako záruční.

VAROVÁNÍ!!!

Nikdy se nepokoušejte vybírat zaseknuté pečivo nožem nebo jiným předmětem, protože jeho dotykem s částmi pod napětím může dojít k úrazu elektrickým proudem. Odpojte spotřebič od elektrické sítě, nechte jej vychladnout a pečivo opatrně odstraňte.

POPIS VÝROBKU

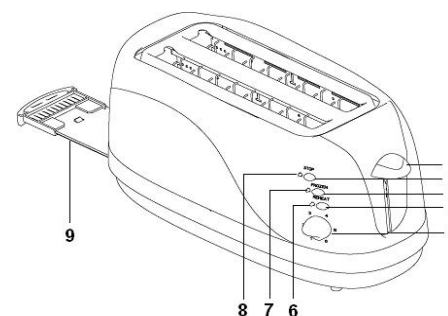

1. Páčka spouštění pečiva a zapínání spotřebiče
2. Tlačítko Stop (přerušeni opékání)
3. Tlačítko Defrost (rozmrazování)
4. Tlačítko Reheat (přihřívání)
5. Volič doby opékání
6. Přihřívání kontrolka
7. Rozmrazování kontrolka
8. On/Off kontrolka
9. Táček na zachytávání drobků

UPOZORNĚNÍ:

Než uvedete nový spotřebič do provozu, měli byste jej z hygienických důvodů zvenčí otřít vlhkým hadříkem a táček na zachytávání drobků omýt v teplé vodě. Dále pak nastavte spotřebič bez pečiva na nejdelší čas opékání (volič doby opékání v poloze 3) a zapněte jej. Při tomto provozu může vzniknout zápach, který však po krátké době zmizí.

NÁVOD K POUŽITÍ:

1. Připojte zástrčku spotřebiče do elektrické sítě.
2. Do otvorů vložte dva plátky chleba nebo jiného pečiva k opékání.
3. Nastavte voličem požadovanou délku opékání. Polohy 1 - 6 odpovídají požadovanému stupni opečení (1 = nejsvětější, 6 = nejtmaší). Nastavení času závisí na osobní chuti, na druhu a čerstvosti použitého pečiva. Pokud topinkovač používáte poprvé, doporučujeme zvolit polohu 3 nebo 4.

Polohu	Chléb typ
1-3	plátky chleba tenký
3-5	plátky chleba normální
5-6	plátky chleba zmrzlý

4. Spusťte pečivo do opékacích otvorů zatlačením spouštěcí páčky směrem dolů, až zaskočí a zůstane v dolní poloze. Spotřebič se zapne. Pozn.: Pokud

není připojeno síťové napětí, spouštěcí páčka v dolní poloze nezůstane.

5. Podle potřeby můžete stiskem tlačítek zvolit upřesňující funkci opékání (rozsvítí se příslušná kontrolka).

Funkce Defrost (rozmrazování) – opékání zmraženého pečiva, přístroj prodlouží dobu opékání o čas potřebný k rozmražení pečiva.

Funkce Reheat (přihřívání) – pokud vám hotové toasty vychladnou, touto funkcí je na 30s přihřejete.

6. Hotové toasty se automaticky vysunou po skončení nastavené doby opékání.

7. Pokud chcete přerušit opékání před koncem nastaveného času, stiskněte tlačítko Stop.

8. Po ukončení opékání spotřebič odpojte od elektrické sítě.

Pozor! Při nesprávném nastavení nebo používání se může potravina uvnitř přístroje vznítit. B spotřebič bez dozoru, abyste jej mohli včas vypnout. Spotřebič je během provozu i určitou dobu po vypnutí horký. Nedotýkejte se horkých povrchů. Používejte rukojeti a tlačítka.

ÚDRŽBA A ČISTĚNÍ:

Pozor!

Před každým čištěním spotřebiče vytáhněte přívodní kabel z

elektrické zásuvky! Před manipulací se ujistěte, že spotřebič již vychladl! K čištění povrchu spotřebiče používejte pouze vlhký hadřík, žádné čisticí prostředky nebo tvrdé předměty, protože mohou povrch spotřebiče poškodit! Tácek na zachytávání drobků vysuňte, vyprázdněte a před dalším opékáním ho vraťte zpět. Nenechávejte drobků hromadit ve spodní části spotřebiče. Pokud uvnitř topinkovače zůstanou nějaké zachycené drobků, otočte ho dnem vzhůru a vyklepte je.

Nikdy nečistěte spotřebič pod tekoucí vodou, neoplachujte ho ani neponořujte do vody!

SERVIS:

Údržbu rozsáhlejšího charakteru nebo opravu, která vyžaduje zásah do vnitřních částí výrobku, musí provést odborný servis.

OCHRANA ŽIVOTNÍHO PROSTŘEDÍ:

- Preferujte recyklaci obalových materiálů a starých spotřebičů.
- Krabice od spotřebiče může být dána do sběru tříděného odpadu.
- Plastové sáčky z polyetylenu (PE) odevzdejte do sběru materiálu k recyklaci.

Uputstvo za upotrebu TOASTER Model 2061

Hvala Vam sto ste kupili Momert proizvod, nadamo se da cete biti zadovoljni sa koriscenjem. Molimo Vas procitajte uputstvo za upotrebu pre samo koriscenja proizvoda. Sacuvajte ovo uputstvo za dalju pomoc ukoliko Vam zatreba. Takodje molimo Vas da ostali ukucani koje koriste ovaj proizvod upoznaju se sa uputstvom za upotrebu.

SPECIFIKACIJA:

Napon: 230V / 50Hz

Snaga: 1300W

VAŽNA SIGURNOSNA UPUTSTVA:

- Ovim uredjaj ne mogu da upotrebljavaju osobe (ukljucujuci i decu) sa ogranicenim fizickim i mentalnim sposobnostima ili osobe kojima ne dostaje iskustvo za i znanje, ili je pod nadleznosti neke starije osobe koja ce odgovarati za njihovu bezbednost.
- Decu bi trebalo nadgledati da se ne igraju sa ovim aparatom.
- Pre prikljucenja na naponsku mrežu, molimo Vas proverite da li je naponska mreža ista kao sto je propisano na samom uredjaju i proverite da li je kabal i uticnica

potpuno suvi.

- Ne ostavljajte aparat bez nadzora prilikom rada
- Ne povlacite kabal duz ostrih ivica, držite kabal sto dalje od toplote i ulja radi sigurnosti.
- Ne stavljati uredjaj na toplu površinu ili blizu nje.
- Ne izvlacite utikac iz uticnice mokrim rukama.
- Ukoliko se bilo sta od ovoga desi, prvo iskljucite kabal iz napajanja da ne bi doslo do ozbiljnijih povreda.
- Pre samog ukljucenja proverite da li kriska hleba nije zaglavljena, ukoliko se to dogodi, prvo iskljucite aparat sa napajanja, pa onda izvucite hleb ukoliko se desi da se hleb zapali, samo iskljucite aparat iz napajanja i nemoj te dirati aparat i hleb dokle god se uredjaj potpuno ne ohladi.
- Obratiti paznju na prostor za ubacivanje samih kriski, koji moze da bude izuzetno vruc, tako da prilikom rada sa uredjajem samo koristite prekidace za rad, ne doticite pomenute površine zbog mogucnosti da se opecete.
- Ne ubacujte vase prste ili neke metalne predmete kao nozeve i viljuste u leziste za kriske ne tostirajte hleb koji je umotan u aluminijumsku foliju koristite uredjaj samo kada horizontalno namesten na stabilnoj površini.

SERVICE

Lucrările de întreținere cu caracter mai vast, sau reparațiile care necesită o intervenție în părțile interioare ale produsului, trebuie să fie executate într-un centru de service specializat.

OCROTIREA MEDIULUI ÎNCONJURĂTOR

- Optați pentru reciclarea materialelor, a ambalajelor și a aparatelor vechi.
- Cutia aparatului poate fi predată centrelor de colectare, de triere a deșeurilor.
- Pungile din polietilenă (PE) trebuie predate centrelor de colectare a materialelor în vederea reciclării.

Reciclarea aparatului la sfârșitul duratei de funcționare:



Simbolul de pe produs sau de pe ambalaj arată că acest aparat nu trebuie aruncat împreună cu gunoiul menajer. Trebuie depus la un centru de colectare pentru reciclarea instalațiilor electrice și electronice. Prin asigurarea lichidării corecte a produsului acesta, veți ajuta la prevenirea consecințelor negative asupra mediului înconjurător și a sănătății umane, altfel prin

lichidarea incorectă veți aduce prejudicii acestora. Informații detaliate privind reciclarea acestui produs veți obține de la autoritățile locale abilitate privind serviciile de lichidare a gunoiului menajer sau din magazinul din care ați cumpărat produsul.

Recyklace spotřebiče na konci jeho životnosti:



Symbol na výrobku nebo jeho balení udává, že tento výrobek nepatří do domácího odpadu. Je nutné odvézt ho do sběrného místa pro recyklaci elektrického a elektronického zařízení. Zajištěním správné likvidace tohoto výrobku pomůžete zabránit negativním důsledkům pro životní prostředí a lidské zdraví, které by jinak byly způsobeny nevhodnou likvidací tohoto výrobku. Podrobnější informace o recyklaci tohoto výrobku zjistíte u příslušného místního úřadu, služby pro likvidaci domovního odpadu nebo v obchodě, kde jste výrobek zakoupili.

instrukcja obsługi Toster 2061

PODZIĘKOWANIE

Dziękujemy za zakup produktu marki Momert i życzymy Państwu pełnej satysfakcji przez cały czas jego użytkowania.

Przed pierwszym użyciem należy uważnie przeczytać całą instrukcję obsługi, zachowując ją na przyszłość. Prosimy zapewnić, aby także pozostałe osoby, które będą posługiwały się produktem, zapoznały się z niniejszą instrukcją.

PARAMETRY TECHNICZNE:

Napięcie 230V ~ 50Hz
Pobór mocy 1300W

UWAGI DOTYCZĄCE BEZPIECZEŃSTWA:

- Należy sprawdzić, czy napięcie w sieci odpowiada wartościom podanym na tabliczce znamionowej produktu. Należy korzystać wyłącznie z uziemionego gniazda elektrycznego.
- Podczas pracy i przez pewien czas po wyłączeniu urządzenie jest gorące. Nie należy więc dotykać gorących powierzchni. Urządzenie należy chwycić jedynie za uchwyty i przyciski. W przeciwnym razie grozi niebezpieczeństwem

poparzenia.

- Nie należy czyścić ani przykrywać urządzenia, dopóki zupełnie nie wystygnie.
- Jeżeli urządzenie jest włączone lub podłączone do gniazdka napięcia elektrycznego, nie należy pozostawiać go bez dozoru.
- Nie wolno przenosić urządzenia, gdy pracuje lub, gdy jest gorące. Nie należy przemieszczać urządzenia, podnosząc lub pociągając je za przewód zasilający.
- Wyłączając urządzenie z gniazdka nie wolno szarpać za przewód zasilający, należy chwycić wtyczkę i pociągnąć za nią.
- Niniejszy sprzęt nie jest przeznaczony do użytkowania przez osoby (w tym dzieci) o ograniczonej zdolności fizycznej, czuciowej lub psychicznej lub osoby nie mające doświadczenia lub znajomości sprzętu, chyba że odbywa się pod nadzorem lub zgodnie z instrukcją użytkowania sprzętu, przekazanej przez osoby odpowiedzialne za ich bezpieczeństwo. Używaj urządzenie w miejscu, do którego dzieci nie mają dostępu. Jeżeli w trakcie pracy urządzenia w pobliżu znajdują się dzieci,

alegerea poziției 3 sau 4.

Poziției	Pâine tip
1-3	felie de pâine subțire
3-5	felie de pâine normal
5-6	felie de pâine congelată

4. Coborâți pâinea în deschizăturile pentru prăjire apăsând maneta în jos până ce intrat complet și rămâne în această poziție. Aparatul pornește. rămâne în poziția inferioară.
5. Puteți alege orice funcție suplimentară de prăjire dorită (se va aprinde indicatorul corespunzător). Funcția de decongelare (decongelare) – această funcție este prevăzută pentru prăjirea pâinii congelate. Ea mărește timpul de prăjire cu timpul necesar decongelării pâinii. Funcția de reîncălzire (reîncălzire) – dacă pâinea gata prăjită se răcește, o puteți reîncălzi 30 de secunde folosind această funcție. Notă: Dacă aparatul nu a fost introdus în priză, atunci maneta de coborâre nu.
6. Pâinea gata prăjită este scoasă automat, după expirarea timpului de prăjire selecta.
7. Dacă doriți să opriți prăjirea înainte de expirarea timpului ales, apăsați butonul Stop.
8. Scoateți aparatul din priză după ce ați terminat de prăjit.

Atenție! Pâinea se poate aprinde dacă aparatul nu este setat sau utilizat corect. Niciodată nu timp ce funcționează, pentru a-l putea opri imediat dacă este necesar. Aparatul atinge temperaturi ridicate în timpul funcționării și rămâne fierbinte o bună perioadă de timp după ce a fost oprit. Nu atingeți suprafețele fierbinți. Folosiți mânerul și butoanele.

ÎNTREȚINEREA ȘI CURĂȚAREA Atenție!

Înainte de a curăța aparatul, scoateți întotdeauna cablul de alimentare din priză!
Înainte de a-l manevra, asigurați-vă că s-a răcit!
Suprafața aparatului poate fi curățată doar folosind o cârpă umedă. Nu folosiți detergenți sau obiecte dure, deoarece acestea pot deteriora suprafața aparatului!
Scoateți sertarul pentru fărâmituri, goliți-l și reintroduceți-l în aparat înainte de următoarea prăjire. Nu lăsați fărâmiturile să se acumuleze în partea inferioară a aparatului.
Dacă fărâmiturile rămân înăuntrul aparatului, răsturnați-l și scoateți fărâmiturile prin lovire ușoară.

Niciodată nu spălați aparatul sub apă de la robinet, nu-l clătiți și nu-l scufundați în apă!

- lichid.
- Folosiți doar accesorii recomandate de producător.
 - Nu reparați singur aparatul. Contactați un centru de service autorizat. Nerespectarea indicațiilor producătorului poate duce la refuzarea reparațiilor în perioada de garanție.

AVERTIZARE!!!

Niciodată nu încercați să scoateți pâinea prăjită folosind un cuțit sau altă ustensilă. Atingerea pieselor sub tensiune cu aceste obiecte poate cauza electrocutarea. Scoateți aparatul din priză, lăsați-l să se răcească și scoateți pâinea cu grijă.

DESCRIEREA PRODUSULUI:

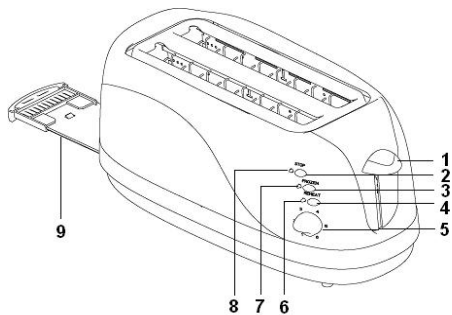

1. Manetă de coborâre a pâinii și pornire
2. Buton de oprire (oprirea prăjirii)
3. Buton de decongelare (decongelare)

4. Buton de reîncălzire (reîncălzire)
5. Selector pentru timpul de prăjire
6. Indicatorul reîncălzire
7. Indicatorul decongelare
8. Indicatorul on/off
9. Sertar pentru fărâmituri

Din motive igienice, înainte de a folosi un aparat nou ștergeți suprafața acestuia cu o cârpă umedă și spălați sertarul pentru fărâmituri cu apă caldă. Nu introduceți pâine în aparat, setați cel mai lung timp de prăjire (selectorul pentru timpul de prăjire la poziția 3) și porniți aparatul. În timpul acestei operații poate apărea un miros, care va dispărea după scurt timp.

INSTRUCȚIUNI DE UTILIZARE

1. Introduceți ștecherul în priză.
2. Introduceți două felii de pâine în deschizături pentru a fi prăjite.
3. Setați timpul necesar de prăjire folosind selectorul corespunzător. Pozițiile 1 – 6 corespund nivelului cerut de prăjire (1 = cel mai ușor, 6 = cel mai puternic). Timpul de prăjire poate fi setat în funcție de preferințele personale ale consumatorului și de prospețimea pâinii folosite. Dacă folosiți aparatul pentru prima dată, vă recomandăm

- należy zachować szczególną ostrożność. Nie pozwalać dzieciom bawić się urządzeniem i elementami jego opakowania, bo jest to niebezpieczne.
- Przed rozpoczęciem czyszczenia urządzenia po jego stosowaniu, należy je wyłączyć, odłączyć z gniazda napięcia elektrycznego i poczekać na jego zupełne wystygnięcie.
 - Nie należy pozostawiać przewodu elektrycznego zwisającego poza krawędź stołu. Należy zadbać, aby przewód nie dotykał gorących powierzchni.
 - Urządzenie powinno być umieszczane wyłącznie na stabilnych powierzchniach, odpornych na działanie wysokich temperatur, z dala od źródeł ciepła, takich jak kaloryfery, piekarniki itp. Należy chronić je przed bezpośrednim oddziaływaniem promieniowania słonecznego i wilgocią.
 - Nie należy używać urządzenia w miejscu, w którym mogą występować gazy wybuchowe i substancje łatwopalne (rozpuszczalniki, farby, kleje, itd.).
 - Uwaga – pieczywo może się spalić! Korzystając z urządzenia, należy pozostawić nad nim i w jego sąsiedztwie przestrzeń, żeby zapewnić odpowiednią cyrkulację powietrza. Należy

- zadbać, aby urządzenie podczas pracy nie stykało się z: firankami, wykładzinami ściennymi, materiałami tekstylnymi, papierem lub innymi materiałami łatwopalnymi. Nie należy też podobnych materiałów umieszczać w pobliżu tostera, ani używać ich do jego przykrywania.
- Nie należy używać urządzenia bez tacki na okruszyny. Tackę trzeba regularnie czyścić, okruszyny nie powinny się na niej gromadzić. W przeciwnym razie mogłoby dojść do ich kontaktu z elementem grzewczym i zapalenia się.
 - Nie wolno wkładać do urządzenia metalowych przedmiotów. Do wyjmowania tostów lub kawałków pieczywa z tostera nie należy używać noży, widelców i innych metalowych przyborów kuchennych. Mogą one spowodować zapalenie się urządzenia elektrycznego lub zwarcie. Może to grozić wypadkiem.
 - W urządzeniu nie należy opiekać żywności zawierającej dżem lub konfitury.
 - Do czyszczenia urządzenia nie należy używać szorstkich lub chemicznie agresywnych substancji.
 - Jeżeli urządzenie nie pracuje właściwie, upadło, zostało uszkodzone lub zanurzone w

cieczy, nie należy go używać. Należy zlecić jego przetestowanie i naprawę autoryzowanemu serwisowi.

- Nie należy używać urządzenia z uszkodzonym przewodem zasilającym lub wtyczką, wszelkie naprawy usterek należy bezzwłocznie zlecić autoryzowanemu serwisowi.
- Urządzenia nie należy używać poza pomieszczeniami.
- Produkt jest przeznaczony wyłącznie do użytku domowego, nie nadaje się do wykorzystania komercyjnego.
- Odłączając toster z gniazdka elektrycznego, należy pamiętać, aby urządzenie było wyłączone (dźwigienka opuszczania pieczywa znajduje się w pozycji górnej) – wtyczkę należy wyjąć z gniazdka dopiero po wyłączeniu urządzenia.
- Urządzenia nie należy używać do celów innych niż podane w instrukcji użytkowania.
- Produkt jest przeznaczony wyłącznie do użytku domowego, nie nadaje się do wykorzystania komercyjnego.
- Nie wolno dotykać urządzenia wilgotnymi lub mokrymi rękami.
- Nie należy zanurzać przewodu zasilającego, wtyczki ani samego urządzenia w wodzie ani innych cieczach.
- Nie należy używać akcesoriów

innych niż zalecane przez producenta.

- Nie należy podejmować prób samodzielnej naprawy urządzenia elektrycznego. W tym celu prosimy skontaktować się z autoryzowanym serwisem. W przypadku nieprzestrzegania wskazówek producenta, ewentualne naprawy, nie będą uznawane jako gwarancyjne.

OSTRZEŻENIE!!!

W żadnym przypadku nie należy podejmować prób wyjmowania zablokowanych kawałków pieczywa przy pomocy noża lub innego przedmiotu, narzędzie mogłoby wejść w kontakt z częściami pod napięciem, powodując porażenie użytkownika prądem elektrycznym. Należy odłączyć toster od sieci elektrycznej, poczekać na jego wystygnięcie i dopiero potem ostrożnie usunąć pieczywo.

OPIS PRODUKTU

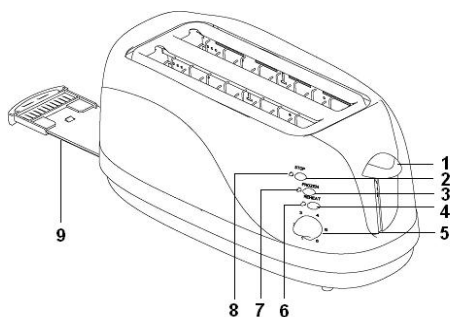

directă a soarelui sau la umezelă.

- Nu folosiți aparatul într-un mediu cu gaze explosive sau substanțe inflamabile (solvenți, lacuri, adezivi etc.).
- Atenție – pâinea se poate aprinde! Când folosiți aparatul, păstrați un spațiu suficient în jurul și deasupra lui pentru a asigura o circulație suficientă a aerului. În timpul funcționării nu lăsați aparatul să intre în contact cu perdele, tapet, materiale textile, hârtie sau alte materiale combustibile. În plus, nu este recomandată instalarea lângă sau sub materialele enumerate mai sus. Nu așezați niciunul dintre aceste materiale peste aparat.
- Nu folosiți aparatul fără sertarul extensibil pentru fărâmituri. Sertarul trebuie curățat în mod regulat. Nu permiteți ca fărâmiturile să se acumuleze în sertar. Ele se pot atinge de corpul fierbinte și se pot aprinde.
- Nu introduceți niciun obiect metalic în aparat. Nu folosiți cuțite, furculițe sau alte ustensile metalice de bucătărie pentru îndepărtarea pâinii prăjite sau a fărâmiturilor. Acestea pot cauza un incendiu sau un scurt-circuit. Există riscul de accidentare.
- Nu preparați în aparat niciun fel de mâncare care să conțină

marmeladă sau dulceață.

- Nu folosiți substanțe abrazive sau agresive chimic pentru a curăța aparatul.
- Nu folosiți aparatul dacă acesta nu funcționează corespunzător, dacă a fost scăpat pe jos, deteriorat sau expus la lichide. Duceți aparatul la un centru autorizat de service pentru testare și reparare.
- Nu folosiți niciodată un aparat cu cablul electric sau cu ștecherul deteriorat. Contactați urgent o unitate de service autorizată pentru repararea sau înlocuirea componentelor defecte.
- Aparatul nu este destinat folosirii în afara locuinței.
- Aparatul este destinat doar uzului casnic. El nu este destinat pentru uz comercial.
- Când scoateți aparatul din priză, asigurați-vă că el a fost oprit (maneta de coborâre a pâinii în poziția superioară), apoi scoateți ștecherul din priză.
- Folosiți aparatul doar pentru destinația specificată în Manualul de utilizare.
- Acest produs este destinat exclusiv uzului casnic. Nu este proiectat pentru uz comercial.
- Nu atingeți aparatul cu mâinile ude sau umeze.
- Nu scufundați cablul de alimentare, ștecherul sau aparatul în apă sau în orice alt

Instrucțiuni de utilizare Aparat de prăjit pâine 2061

CONFIRMARE

Vă mulțumim că ați achiziționat un produs Momert. Sperăm că veți fi satisfăcut de produsul nostru pe întregul său ciclu de viață.

Vă rugăm să citiți cu atenție întregul Manual de utilizare, înainte de a începe să folosiți produsul. Păstrați manualul într-un loc sigur pentru consultări viitoare. Asigurați-vă că celelalte persoane care folosesc produsul sunt familiari cu aceste instrucțiuni.

PARAMETRII TEHNICI:

Tensiune 230V~50Hz
Putere absorbită 1300W

MĂSURI DE SIGURANȚĂ IMPORTANTE:

- Asigurați-vă că tensiunea de rețea corespunde valorilor indicate pe plăcuța de caracteristici a aparatului. Folosiți doar prize cu împământare.
- Aparatul atinge temperaturi ridicate în timpul funcționării și rămâne fierbinte o bună perioadă de timp după ce a fost oprit. Nu atingeți suprafețele fierbinți. Folosiți mânerul și butoanele. Există riscul de

ardere.

- Aparatul nu poate fi curățat, depozitat și acoperit până ce nu s-a răcit complet.
- Nu lăsați aparatul nesupravegheat în timp ce este pornit sau numai conectat la priză.
- Nu transportați niciodată aparatul în timpul funcționării sale sau cât este fierbinte. Nu transportați aparatul ținându-l de cablul de alimentare.
- Când scoateți aparatul din priză, nu trageți niciodată de cablul de alimentare. Apucați ștecherul și deconectați-l prin tragere.
- Nu permiteți copiilor sau persoanelor nepricepute să manevreze aparatul. Folosiți aparatul departe de raza de acțiune a acestor categorii de persoane.
- Aveți grijă deosebită dacă folosiți aparatul lângă copii.
- Opriți aparatul, scoateți cablul din priză și lăsați aparatul să se răcească înainte de a-l curăța după folosire.
- Nu lăsați cablul de alimentare să atârne liber peste marginea unei mese. Feriți cablul electric de contactul cu suprafețe fierbinți.
- Aparatul poate fi instalat doar pe o suprafață stabilă și rezistentă la temperaturi ridicate, departe de alte surse de căldură, precum corpuri de încălzit, cuptoare etc. Nu expuneți aparatul la lumina

1. Dźwigienka opuszczania pieczywa włączająca toster
2. Przycisk Stop (przerwa w opiekaniu)
3. Przycisk Defrost (rozmrażanie)
4. Przycisk Reheat (ogrzewanie)
5. Regulator czasu opiekania
6. Kontrolka ogrzewania
7. Kontrolka rozmrażania
8. Kontrolka on/off
9. Tacka na okruszyny

UWAGI

Przed rozpoczęciem użytkowania urządzenia należy, z powodów higienicznych, przetrzeć je z zewnątrz wilgotną szmatką, natomiast tackę na okruszyny umyć ciepłą wodą. Następnie, należy ustawić regulator urządzenia na najdłuższy czas opiekania (w pozycji 3) i włączyć go, nie wkładając do niego pieczywa. Możliwe, że będzie się przy tym wydobywał charakterystyczny zapach z urządzenia, który jednak po krótkim czasie powinien zniknąć.

INSTRUKCJA OBSŁUGI

1. Podłącz wtyczkę urządzenia do gniazdka elektrycznego.
2. Włóż do otworów dwie kromki chleba lub innego pieczywa do opiekania.
3. Ustaw odpowiedni czas opiekania przy pomocy regulatora. Pozycje 1 - (1 =

najjaśniejsze, 6 = najciemniejsze). Ustawienie czasu zależy od osobistych potrzeb. Przy pierwszym użyciu tostera zalecamy wybrać pozycję 3 lub 4.

Bieg	Chleb typ
1-3	ciemny plasterek
3-5	zwykły plasterek
5-6	mrożony plasterek

4. Opuść pieczywo w otwory, naciskając dźwigienkę aż do zapadnięcia się w dolnej pozycji. To spowoduje włączenie tostera. Uwaga: Jeżeli urządzenie nie jest podłączone do zasilania, dźwigienka służąca do opuszczania nie pozostanie w dolnej pozycji.
5. Jeżeli wystąpi taka potrzeba, można nacisnąć przyciski specjalnych funkcji opiekania (zapali się odpowiednia kontrolka). Funkcja Defrost (rozmrażanie) – opiekanie zmrożonego pieczywa, urządzenie przedłuża czas opiekania o czas potrzebny do rozmrożenia pieczywa. Funkcja Reheat (ponowme ogrzewanie) – jeżeli gotowe tosty wystygną, przy użyciu tej funkcji można je podgrzać przez 30s.
6. Gotowe tosty zostają automatycznie wysunięte po

upływie ustawionego czasu opiekania.

7. Chcąc przerwać opiekanie przed upływem ustawionego czasu, należy nacisnąć przycisk Stop.
8. Po zakończeniu opiekania należy odłączyć toster od sieci elektrycznej.

Uwaga!

Przy niewłaściwym ustawieniu lub użytkowaniu tostera żywność znajdująca się w środku może się spalić. Nie wolno pozostawiać włączonego urządzenia bez dozoru – w pobliżu zawsze powinien być obecny użytkownik, aby w razie konieczności móc je wyłączyć. Podczas pracy i przez pewien czas po wyłączeniu urządzenie jest gorące. Nie dotykać gorących powierzchni. Urządzenie należy chwycić tylko za uchwyty i przyciski.

KONSERWACJA I CZYSZCZENIE:

Uwaga!

Przed czyszczeniem urządzenia należy zawsze wyjąć przewód zasilający z gniazdka elektrycznego!

Przed rozpoczęciem czyszczenia należy upewnić się, że urządzenie jest już zimne!

Do czyszczenia powierzchni urządzenia należy używać

wyłącznie wilgotnej ściereczki, nie wolno stosować środków czyszczących ani twardych przedmiotów, ponieważ mogłyby one uszkodzić powierzchnię urządzenia!

Tackę na okruszyny należy wysunąć, opróżnić i przed ponownym użyciem urządzenia umieścić z powrotem na swoim miejscu. Należy dbać o to, aby okruszyny nie gromadziły się w dolnej części urządzenia.

Jeżeli wewnątrz tostera pozostaną zablokowane kawałki pieczywa, należy obrócić go dnem do góry i wytrząsnąć resztki.

Nie wolno myć urządzenia pod bieżącą wodą, płukać go ani zanurzać w wodzie!

SERWIS

Konserwację o większym zakresie lub naprawy wymagające ingerencji w elementy wewnętrzne urządzenia należy zlecić profesjonalnemu serwisowi.

OCHRONA ŚRODOWISKA

- Należy preferować odzysk materiałów opakowaniowych i starych urządzeń elektrycznych.
- Pudło urządzenia elektrycznego można oddać w punkcie odbioru odpadów segregowanych.

- Torebki foliowe z polietylenu (PE) należy oddać w punkcie odbioru materiałów do odzysku.

Recykling urządzenia elektrycznego po upływie jego żywotności:

 Symbol znajdujący się na produkcie lub jego opakowaniu oznacza, iż urządzenie nie należy likwidować razem ze zwykłym odpadem domowym. Należy przekazać go do punktu odbioru urządzeń elektrycznych i elektronicznych do recyklingu. Zapewniając właściwą likwidację urządzenia, pomagamy zapobiegać negatywnym oddziaływaniom na środowisko i zdrowie ludzkie. Szczegółowe informacje o recyklingu urządzenia uzyskać można w odpowiednim urzędzie gminnym, przedsiębiorstwie zapewniającym usługi likwidacji odpadu domowego lub w sklepie, gdzie zakupiono produkt.